



MANUAL DE BOAS PRÁTICAS SALA CC-301

UTFPR

DIRPPG
DIRETORIA DE PESQUISA E PÓS GRADUAÇÃO



SUMÁRIO

TRANCA ELETRÔNICA.....	3
CABOS.....	5
DISPOSIÇÃO RECOMENDADA DE JANELAS PARA A BANCA.....	7
CÂMERA.....	8
POSICIONAMENTO DAS MESAS DA BANCA.....	11
LEMBRETE PARA ANTES DE SAIR DA SALA.....	12



TRANCA ELETRÔNICA

Para a proteção da sala, utilizamos uma tranca eletrônica com destrancamento por senha, que é regularmente atualizada a cada 15 dias. Há opção de abertura utilizando chave, que é utilizada apenas em extraordinários

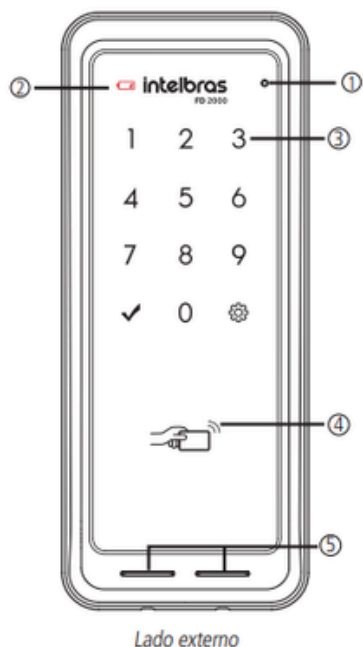

Lado externo

1. Botão de reset
2. Indicador de baixo nível de carga das pilhas
3. Teclado
4. Leitor de proximidade
5. Terminais para bateria de emergência

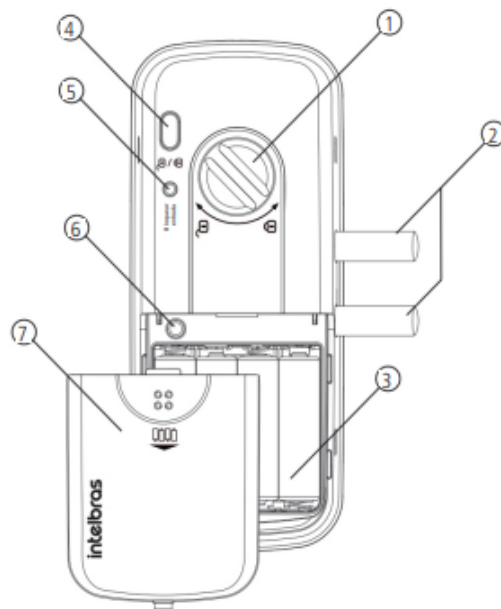

Lado interno

1. Manopla
2. Lingueta
3. Compartimento de pilhas
4. Botão de fechamento/abertura
5. Botão Não perturbe
6. Botão de cadastro
7. Tampa



TRANCA ELETRÔNICA

PRÁTICAS A SE ADOTAR:

- Conferir com a secretaria se a senha permanece a mesma no dia da reserva;
- Não compartilhar a senha;
- A porta está programada para não trancar automaticamente, então, ao sair da sala, toque na tela da tranca e aperte o botão com ícone de engrenagem , como mostrado no diagrama abaixo.

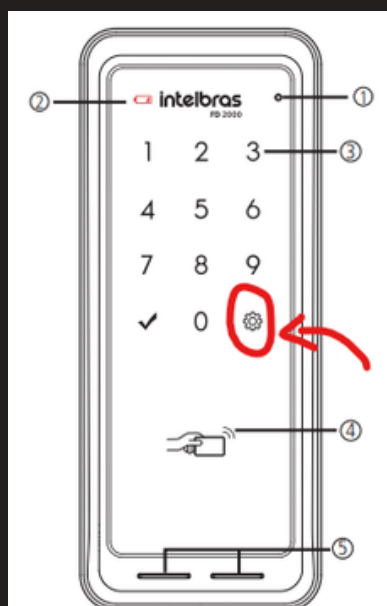

CABOS

Existem, conectados na máquina, três aparelhos para a exibição de vídeo: Um monitor, uma televisão e um projetor. Recomenda-se que não sejam desconectados os cabos da televisão e do monitor (indicados na página a seguir), sendo o único cabo esperado para ser realocado para outra máquina, quando necessário, o cabo do projetor.



Cabos de vídeo conectados de maneira ideal no computador





MAPA DE CABOS



Monitor - Cabo VGA (Azul)



**TV - Cabo HDMI com
Adaptador para DisplayPort**



**Projektor - Cabo HDMI
Vermelho**



DISPOSIÇÃO RECOMENDADA DE JANELAS PARA BANCA

As telas são contínuas, é possível arrastar janelas entre elas



Monitor



1
Ajustes prévios e janelas pessoais
(WhatsApp, logins, e-mails, etc.)

Televisão

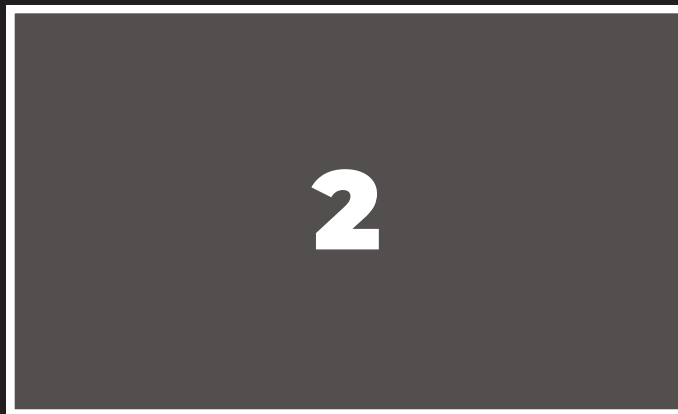

2
Meet com membros remotos

Projektor



3
Apresentação de Slides



CÂMERA

A sala é equipada com um aparelho completo para videoconferência da Poly Studio que conta com vistas previamente configuradas, onde a vista 1 aponta para a banca e a vista 2 aponta para a apresentação e o(a) apresentador(a).

Para que as vistas funcionem corretamente, a câmera deve ser posicionada de acordo com as marcações, conforme as imagens abaixo:



CÂMERA

Caso o controle remoto não esteja funcionando, talvez seja necessário realizar novamente o pareamento. Pressione o botão com o ícone do Bluetooth na parte inferior da Poly Studio até que o LED fique Azul e piscando. Pressione o botão Mute até o LED Azul fixar aceso por três segundos, seguido de uma notificação sonora, como demonstrado nas imagens abaixo:

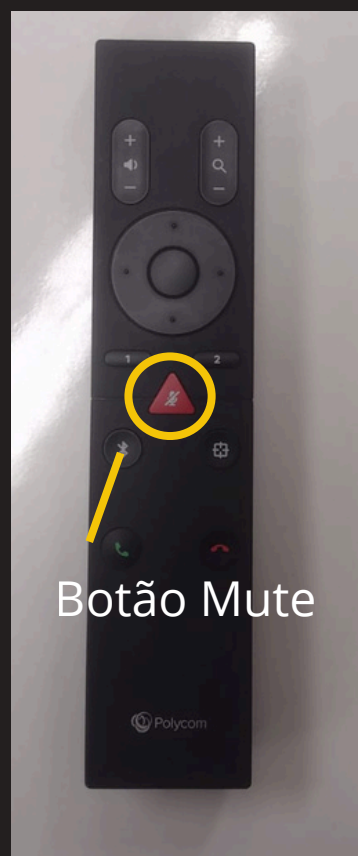



CÂMERA

Para maiores informações sobre o funcionamento da câmera, acesse o documento abaixo:



<https://utfpr-ct-static-content.s3.amazonaws.com/utfpr.curitiba.br/wp-content/uploads/sites/144/2023/08/Manual-Videoconferencia.pdf>





POSICIONAMENTO DAS MESAS DA BANCA

Para o funcionamento correto das vistas já configuradas no aparelho de vídeoconferência, há marcações para onde as mesas de banca devem ficar. São seis mesas com tampa trapezoidal que devem ser posicionadas como nas imagens abaixo:





LEMBRETE PARA ANTES DE SAIR DA SALA



Os aparelhos eletrônicos foram desligados?

A luz está desligada?

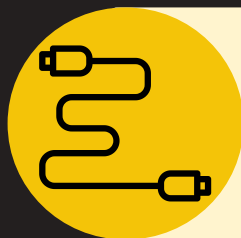

Os cabos de vídeo estão conectados da mesma maneira?

A câmera está no mesmo lugar?



Nos ajude a manter a sala organizada e funcional

